

X-TERRA INTREPID

MANUAL DEL USUARIO



Contenido

INICIO RÁPIDO	2
VISTA GENERAL DE PIEZAS	3
MONTAJE	4
CONTROLES	6
MOSTRAR	7
OPERACIÓN	8
AJUSTES DEL DETECTOR	9
Volumen	9
Sensibilidad	9
Para ajustar el nivel de sensibilidad	9
Ruido excesivo	9
LOCALIZACIÓN PINPOINT	10
Localizar un objetivo con Pinpoint	10
MEDIDOR DE PROFUNDIDAD	1
IDENTIFICACIÓN DE OBJETIVOS	11
Número de identificación del objetivo	11
Grupos objetivo	11
Ejemplos de objetivos	11
Tonos de objetivo	11
BATERÍAS	12
Nivel de batería	12
CUIDADO Y SEGURIDAD DEL DETECTOR	13
SOLUCIÓN DE PROBLEMAS	14
ESPECIFICACIONES TÉCNICAS	15
CONFORMIDAD	16

Inicio rápido

1. Encienda

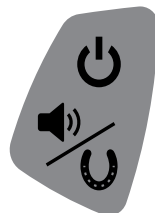

2. Espere 5 segundos



3. Inicie la detección

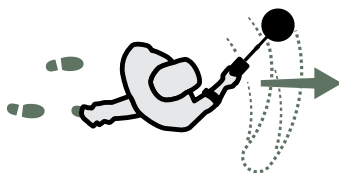

Resumen de piezas

1. MÓDULO DE CONTROL

- 2. Altavoz
- 3. Enchufe del conector de bobina
- 4. Compartimento de la batería
- 5. Tapa de la batería

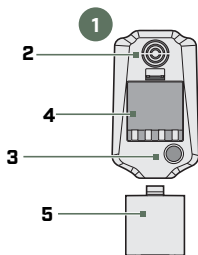

6. CONJUNTO DEL ASA

- 7. Gancho de localización
- 8. Tornillo del módulo de control
- 9. Bloque de presión
- 10. Empuñadura
- 11. Leva de ajuste del bloque de presión
- 12. Eje superior
- 13. Reposabrazos con soporte

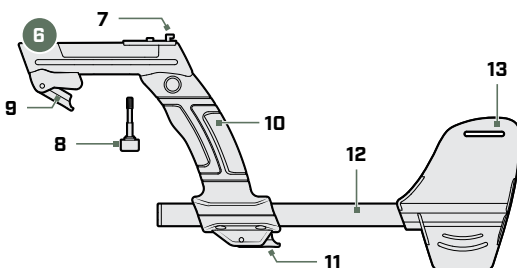

14. EJE CENTRAL

- 15. Bloque de presión

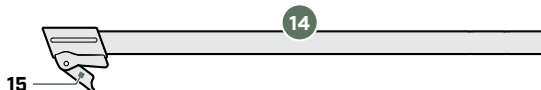

16. EJE INFERIOR

- 17. Arandelas de goma (×2)
- 18. Tuerca y perno de bobina

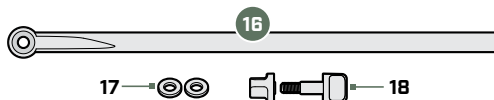

19. BOBINA

- 20. Placa deslizadora
- 21. Soporte de yugo
- 22. Cable de bobina
- 23. Conector de bobina

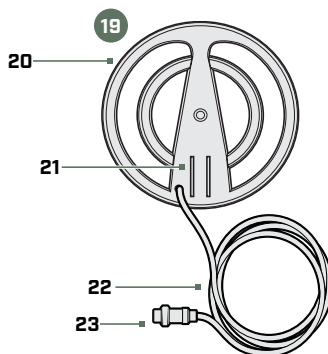

Montaje

MONTAJE DE LOS EJES

1. Abra los bloques de presión.
2. Inserte el eje central en el conjunto del mango e inserte el eje inferior en el eje central.
3. Cierre los bloques de presión.

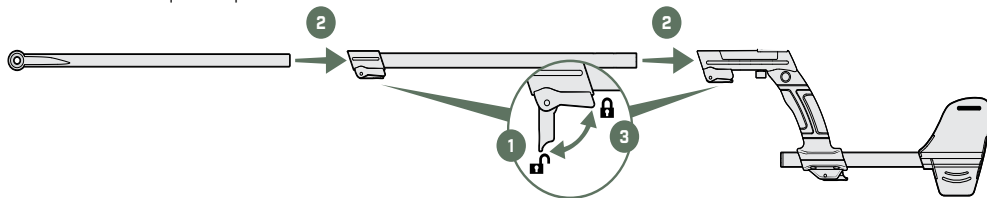

FIJE EL MÓDULO DE CONTROL

4. Coloque el módulo de control en el gancho de fijación situado en la parte superior del mango.
5. A continuación, fíjelo con el tornillo del módulo de control.

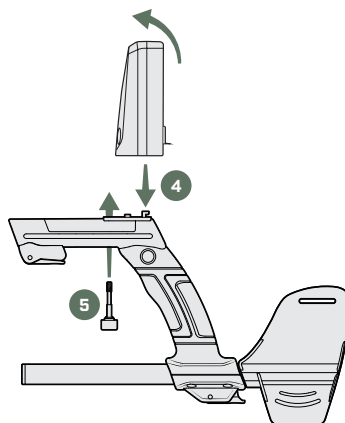

FIJE LA BOBINA

6. Compruebe que las arandelas de goma están insertadas en el eje inferior.
7. Deslice el eje inferior en el soporte del yugo de la bobina, alineando los orificios. Fíjelo con el tornillo y la tuerca de plástico suministrados.

PRECAUCIÓN: No utilice herramientas para apretar - un apriete excesivo puede causar daños.

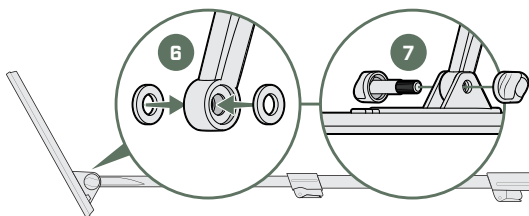

Montaje *(Continuación)*

ENVUELVA EL CABLE Y ENCHÚFELO

- Enrolle el cable espiralado alrededor del eje el número de veces suficiente para eliminar la holgura, pero de modo que la bobina pueda seguir inclinándose sin esfuerzo.
- Alinee el conector de la bobina con la toma situada en la parte posterior del módulo de control. Enchúfelo.

PRECAUCIÓN: No fuerce el conector si hay resistencia - esto puede causar daños.

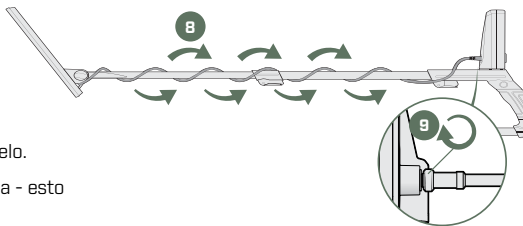

AJUSTAR LA LONGITUD DEL DETECTOR

- Abra el bloque de presión del reposabrazos.
- Apoye el brazo en el reposabrazos y ajústelo según sea necesario: el reposabrazos debe colocarse justo por debajo del codo.
- Cierre el bloque de presión.

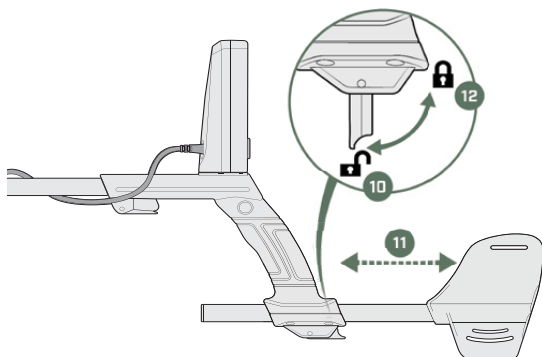

INSERTE LAS PILAS

- Retire la tapa de la batería.
- Coloque las dos pilas alcalinas de 9 V en el compartimento de las pilas. Asegúrese de que los terminales estén alineados correctamente con los símbolos de polaridad (+ y -).
- Vuelva a colocar la tapa de la batería.

PRECAUCIÓN: Apague el detector antes de cambiar las pilas.

Consulte [página 12](#) para obtener información adicional importante sobre las pilas.

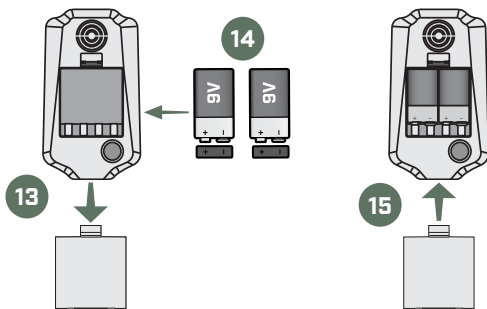

Controles

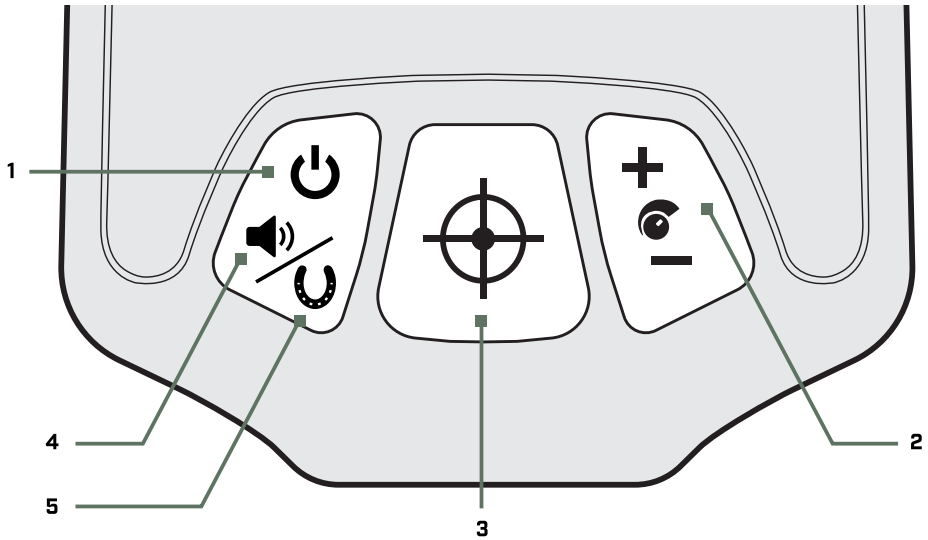

ENCENDIDO/APAGADO

Encienda y apague el detector.

MENOS [-] / MÁS [+]

Ajuste el nivel de sensibilidad [página 9].

PINPOINT

Mantenga pulsado para utilizar el Modo Pinpoint para localizar con precisión un objetivo detectado [página 10].

AJUSTE DE VOLUMEN [MODO DE BÚSQUEDA]

Ajuste el nivel de volumen de audio, de bajo a alto [página 9].

Pulsación larga para cambiar el modo de búsqueda.

PULSACIÓN LARGA

Permite cambiar entre el lector TODO METAL y NO FERROSO.



Nota: El detector se apaga automáticamente si no se pulsa ningún botón o no se detecta ningún objetivo en 15 minutos.

Mostrar

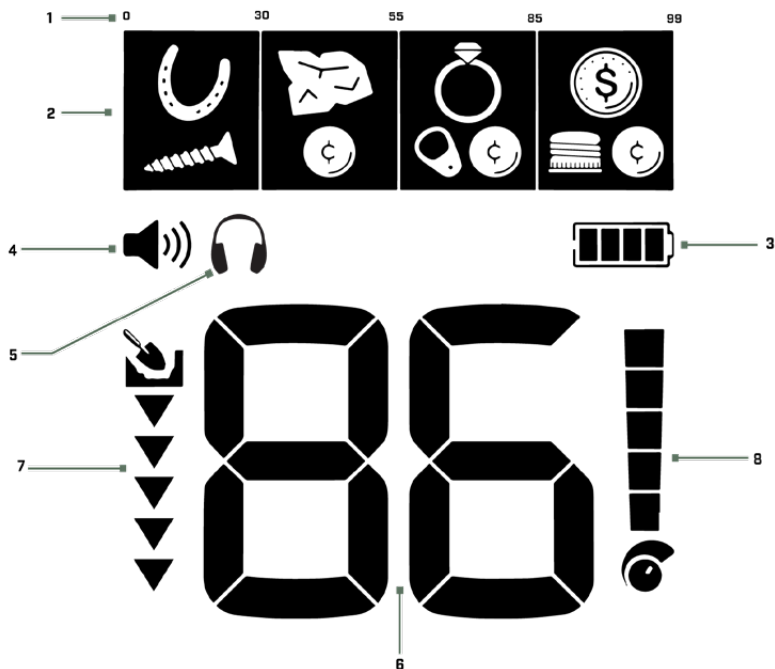

REFERENCIA ID DE OBJETIVO

Una guía de referencia que indica los tipos de objetivos que pueden encontrarse para el Grupo Objetivo correspondiente.

GRUPOS DESTINATARIOS

Representa agrupaciones de números de identificación de objetivo. El ícono muestra los tipos de objetivos que suelen encontrarse en esa posición en la escala de ID de objetivo [página 11]. Los Grupos Objetivo se alinean con la Referencia ID Objetivo que tienen encima.

NIVEL DE BATERÍA

Indica el nivel actual de la batería [página 12].

NIVEL DE VOLUMEN

Muestra el volumen de audio del detector [página 9]

INDICADOR DE AURICULARES

Los auriculares son compatibles con el INTREPID y deben adquirirse por separado.

NIVEL DE SENSIBILIDAD

Muestra el nivel de Sensibilidad [página 9].

NÚMERO DE IDENTIFICACIÓN DEL OBJETIVO

Muestra el valor numérico de un objetivo detectado, lo que le da una buena oportunidad de identificar un objeto antes de excavar. El número se asigna en función de la composición metálica del objetivo: a los metales ferrosos se les asigna un ID bajo, de 0 a 30, y a los metales no ferrosos, un ID más alto, de 31 a 99.

Por ejemplo, una moneda de 25 centavos de dólar estadounidense mostrará siempre el mismo número de identificación (ID) de objetivo (86).

MEDIDOR DE PROFUNDIDAD

Muestra la profundidad aproximada de un objetivo detectado [página 10].

Operación

Estos pasos van más allá del Inicio Rápido y explican cómo manejar con éxito su detector desde el encendido hasta la recuperación de un objetivo.

1. ENCENDER

Pulse el botón de encendido  para encender el detector y espere unos segundos a que finalice la calibración de arranque.

2. EMPEZAR A DETECTAR

La bobina del detector no detecta el metal cuando está parada: mantenga la bobina en movimiento.

Barra con la bobina cerca y en paralelo al suelo.

Evite tocar el suelo o golpear la bobina. Esto maximizará la profundidad de detección y mejorará la respuesta a objetos pequeños.

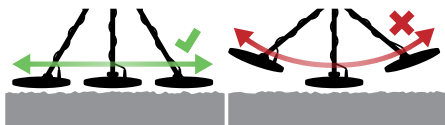

Pase la bobina por el suelo con un movimiento de lado a lado mientras camina lentamente hacia delante al final de cada barrido. Una velocidad media de barrido es de 2 a 3 segundos de derecha a izquierda a derecha.

Superponga ligeramente el barrido anterior para garantizar una cobertura total del suelo.

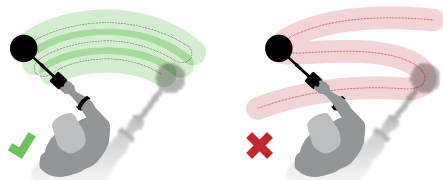

3. DETECTAR UN OBJETIVO

Cuando se detecta un objetivo, el detector emite un pitido y la pantalla muestra un número de ID de objetivo. El icono del grupo Objetivo correspondiente también parpadeará, indicando el posible tipo de objeto que ha encontrado.

El medidor de profundidad [pagina 10] de la pantalla mostrará la profundidad aproximada del objetivo enterrado, lo que le dará una idea de la profundidad a la que debe excavar.

4. LOCALIZAR UN OBJETIVO

Una vez que haya detectado un objetivo que desee excavar, utilice la función Localización para acotar la ubicación exacta del objetivo. Así podrá cavar un hoyo más pequeño, con lo que la recuperación del objetivo será más rápida y ordenada. Siga los pasos indicados en "Localizar un objetivo con Pinpoint" en la página 10.

5. RECUPERE EL OBJETIVO

Cave con cuidado el objetivo, procurando no dañarlo con la herramienta de excavación.

Una vez que haya recuperado el objetivo, compruebe el agujero una vez más por si todavía hay objetivos presentes.

6. LLENE EL AGUJERO

Rellene siempre el agujero cuando haya terminado de cavar.

FACTORES QUE AFECTAN A LA DETECCIÓN

A veces, la precisión de la detección puede verse afectada por los siguientes factores:

- El ángulo del objetivo enterrado en el suelo.
- La profundidad del objetivo.
- El nivel de oxidación/herrumbre del objetivo.
- El tamaño del objetivo.
- Interferencias eléctricas en el entorno.

En terrenos muy mineralizados, fértiles o con arena húmeda, el detector podría sonar aunque no haya metal. En este caso, puede disminuir la sensibilidad o elevar la bobina de búsqueda por encima del suelo.

Las herramientas de excavación metálicas también afectarán a la detección si están cerca de la bobina de búsqueda. Es mejor colocarlas un poco más lejos.

Ajustes del detector

VOLUMEN

El ajuste Volumen cambia el volumen de las señales de destino.

Pulse el botón Volumen para recorrer los ajustes de volumen de bajo a alto. Una vez alcanzado el Volumen máximo, pulsando el botón Volumen se volverá al Nivel de Volumen más bajo.



Botón de volumen

El indicador de nivel de volumen de la pantalla muestra el nivel de volumen actual. Cada barra representa un nivel.



El indicador de nivel de volumen

SENSIBILIDAD

El detector INTREPID es altamente sensible y tiene sensibilidad ajustable. El ajuste del nivel de sensibilidad correcto para las condiciones de detección individuales maximizará la profundidad de detección.

Elija siempre el ajuste de Sensibilidad más estable para garantizar un rendimiento óptimo.

El indicador de nivel de sensibilidad de la pantalla muestra el nivel de sensibilidad actual. Cada barra representa un nivel.



El indicador de nivel de sensibilidad

Para Ajustar el nivel de sensibilidad

1. Mantenga la bobina inmóvil. Pulse el botón Más **+** para aumentar la sensibilidad hasta que empiecen a producirse señales falsas.
2. Pulse el botón Menos **-** para reducir la sensibilidad lo suficiente como para que desaparezcan las señales falsas.
3. Pase la bobina por un terreno despejado y reduzca más el nivel de sensibilidad si sigue habiendo ruido de fondo.

Ruido excesivo

A veces, se produce un ruido excesivo durante la detección. Esto puede deberse a interferencias eléctricas ambientales procedentes de fuentes como líneas eléctricas, torres de telefonía móvil u otros detectores de metales.

Si el ruido es un problema, pruebe los siguientes pasos en orden hasta eliminar el ruido.

1. Aléjese de fuentes locales de interferencias eléctricas.
2. Reinicie el detector.
3. Si al reiniciar el detector no se elimina el ruido excesivo, pruebe a reducir el Nivel de Sensibilidad.

MODOS DE BÚSQUEDA

El detector INTREPID contiene dos modos de búsqueda para ayudarle a localizar diferentes tipos de objetos metálicos. Una pulsación larga del botón Volumen cambiará entre los modos TODO METAL (por defecto) y NO FERROSO.

Utilice el modo TODO METAL para encontrar todos los objetivos metálicos.

Utilice el modo NO FERROSO para filtrar la basura de hierro.

En el modo NO FERROSO, el grupo objetivo HIERRO (1-30) no se muestra en la pantalla LCD.

Pinpoint (localización)

La localización le ayuda a acotar rápidamente la ubicación de un objetivo enterrado, lo que le permite determinar su ubicación exacta antes de excavar.

Mientras Pinpoint esté activo, el detector emitirá un sonido mientras la bobina de búsqueda esté parada sobre un objetivo.

LOCALIZAR UN OBJETIVO CON PINPOINT

1. Mantenga la bobina alejada de la ubicación aproximada del objetivo y, a continuación, pulse y mantenga pulsado el botón Pinpoint para activar esta función. El número de identificación del objetivo comenzará a parpadear "PP". Espere a que "PP" deje de parpadear.



El botón Pinpoint

2. Desplace la bobina lentamente sobre el objetivo.
3. Localice el centro del objetivo escuchando la señal más fuerte.
4. Gire la bobina de búsqueda dando un paso hacia el lado del objetivo. Repita los pasos 2 y 3.
5. El objetivo se situará donde haya sonado la señal más fuerte.
6. Suelte el botón Pinpoint y vuelva a la detección normal.

MEDIDOR DE PROFUNDIDAD

El medidor de profundidad indica la profundidad aproximada de un objetivo detectado.

El medidor de profundidad es solo una guía. Menos flechas indican un objetivo menos profundo, más flechas indican un objetivo más profundo. La precisión puede variar en función del tipo y tamaño del objetivo y de las condiciones del terreno.

Después de detectar un blanco, el indicador de profundidad permanecerá en la pantalla LCD hasta 3 segundos, o hasta que se detecte el siguiente blanco.

Cuando no hay detección, el icono del medidor de profundidad y las flechas se apagan.

A continuación se muestra un ejemplo de la lectura del medidor de profundidad y la profundidad objetivo aproximada para la moneda de 25 centavos.

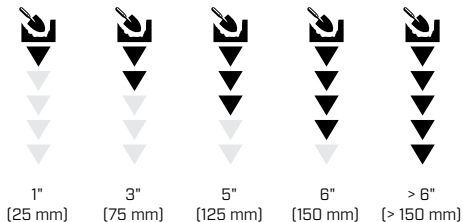

Identificación de objetivos

NÚMERO DE IDENTIFICACIÓN DEL OBJETIVO

Los números de identificación de los objetivos (ID de objetivo) van de 0 a 99 y los objetivos ferrosos (hierro) van de 0 a 30.

Cuando se detecta un objetivo, se representa como un número que aparece en el campo ID de objetivo de la pantalla. Indica las propiedades ferrosas o no ferrosas del objetivo para una identificación rápida y sencilla.

Por ejemplo, la moneda de 25 centavos tiene un ID de objetivo de 86. Esto significa que cada vez que se detecta un Objetivo con un ID de 86, hay muchas probabilidades de que se trate de una moneda de 25 centavos de dólar.



El último ID de objetivo detectado permanece en pantalla durante 5 segundos o hasta que se detecta otro objetivo.

Si no hay detección, o el detector pasa por encima de un objetivo que rechaza, la pantalla muestra dos guiones grandes.

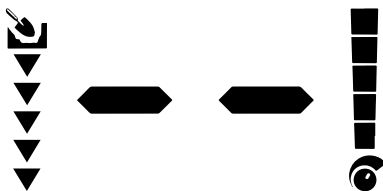
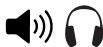





GRUPOS DESTINATARIOS

Los grupos objetivo se encuentran en la parte superior de la pantalla.

Cada número de identificación de objetivo tiene un icono de grupo de objetivos correspondiente que parpadeará cuando se detecte ese tipo de objetivo.

Ejemplos de objetivos

Los objetivos tienen una gran variedad de propiedades metálicas, por lo que ningún objetivo puede identificarse con certeza. Esta tabla es orientativa.

Rango de identificación	Tipos de objetivos	
1-30		Hierro
31-55		Monedas pequeñas, joyería fina, papel de aluminio, 5 dólares
56-85		Monedas de tamaño medio, anillas, joyas, US 1¢, anillas de lata, US 10¢
86-99		Monedas grandes, monedas de plata, US 25¢, tapitas de botellas, monedas de plata, US 50¢

TONOS DE OBJETIVO

A los grupos de ID de objetivo se les asignan tonos de objetivo de diferente tonalidad para que el operador pueda clasificar ampliamente el ID objetivo sin tener que mirar la pantalla.

INTREPID tiene tres Tonos de Objetivo: Bajo, Medio y Alto.

La posición de ruptura de tono es el punto de la escala de ID de destino en el que el tono de destino cambia de un tono a otro.

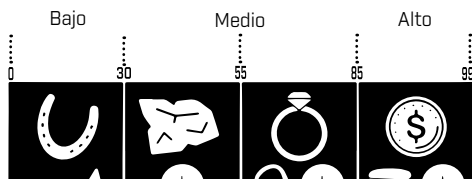

Baterías

Se necesitan dos pilas de 9 V para alimentar el INTREPID. Se recomienda utilizar pilas alcalinas.

Sustituya las pilas cuando no queden segmentos en el indicador de nivel de batería.



Hay que cambiar las pilas

NOTA: Sustituya ambas pilas por pilas nuevas al mismo tiempo - no mezcle pilas viejas y nuevas.

AVISO: Deseche correctamente las pilas usadas. Nunca las entierre ni las queme.

AVISO: Si no va a utilizar el detector durante una semana o más, retire las pilas. Las pilas pueden dejar escapar sustancias químicas que pueden destruir las piezas electrónicas, por lo que no guarde el detector durante largos periodos de tiempo con las pilas puestas.

NIVEL DE BATERÍA

El indicador de nivel de batería muestra el nivel actual de la batería. El indicador de nivel de batería es solo aproximado.

Cuando el nivel de carga de la pila es muy bajo, el detector se apaga automáticamente.



El indicador de nivel de batería

Cuidado y seguridad del detector

- Lávese las manos antes de manipular el detector después de aplicarse crema solar o repelentes de insectos.
- No utilice disolventes para limpiar. Utilice un paño húmedo con un detergente jabonoso suave.
- No permita nunca que el detector entre en contacto con gasolina u otros líquidos derivados del petróleo.
- Evite que la arena y la arenilla penetren en los ejes y las fijaciones (por ejemplo, el conjunto de yugo de bobina y los cierres de leva). Si se acumula arena y arenilla en estas piezas deben limpiarse con un paño húmedo.
- No ponga el detector ni los accesorios en contacto con objetos punzantes, ya que podrían rayarse y dañarse.
- Si los ejes se rayan notablemente, límpielos a fondo con un paño húmedo.
- No deje el detector expuesto al frío o al calor excesivos más tiempo del necesario. Cúbalo cuando no se utilice, ayudará a protegerlo. Evite dejarlo en un vehículo caliente.
- Asegúrese de que el cable de la bobina esté en buen estado y no esté sometido a tensiones indebidas.
- Tome precauciones al transportar o almacenar el detector. Aunque el detector está fabricado con materiales de la máxima calidad y ha sido sometido a rigurosas pruebas de durabilidad, la pantalla podría rayarse o sufrir daños graves si no se trata con el debido cuidado.
- No exponga al detector a condiciones extremas de temperatura. El rango de temperatura de almacenamiento es de -20°C a 70°C (-4°F a 158°F).
- No exponga los accesorios no catalogados como impermeables a líquidos/humedad o humedad excesiva.
- No permita que los niños jueguen con el detector o los accesorios; las piezas pequeñas pueden provocar asfixia.
- Retire las pilas antes del transporte aéreo o para períodos de almacenamiento superiores a una semana.

Solución de problemas

El detector no se enciende o se apaga solo

1. Cambie las pilas.

El detector no detecta nada

2. Asegúrese de que está barriendo la bobina lo suficientemente cerca del suelo (es decir, asegúrese de que la bobina está lo suficientemente cerca del objetivo para detectarlo).
3. Asegúrese de que la bobina de búsqueda está conectada correctamente.
4. Aumente el nivel de sensibilidad (página 9).

Ruido errático/excesivo

1. Reinicie el detector y vuelva a comprobar si hay ruido.
2. Aléjese de fuentes locales de interferencias eléctricas.
3. Reduzca el nivel de sensibilidad (página 9).

Varios grupos objetivo parpadean y se oyen muchos pitidos.

1. Puede estar detectando varios objetivos diferentes al mismo tiempo (objetos superpuestos).
2. El objeto detectado es complejo (oxidado o de varios tipos de metal), por lo que el detector no puede identificarlo correctamente. Intente acercarse al objetivo desde distintos ángulos.

Especificaciones técnicas

Frecuencia de funcionamiento	5,82 kHz
Sensibilidad	5 niveles
Volumen	3 niveles
Tonos de objetivo	3 tonos (Bajo, Medio, Alto)
Segmentos de discriminación	4 segmentos
Modo Pinpoint	Sí
Identificación de objetivos	0 a 99
MEDIDOR DE PROFUNDIDAD	5 niveles
Longitud	Extendido: 140 cm (55 pulg.) Plegado: 72 cm (28,3 pulg.)
Peso (sin pilas)	1,2 kg (2,7 lbs)
Mostrar	LCD monocromo
Bobina suministrada	Concéntrico de 10"
Salida de audio	Altavoz integrado
Accesorios adicionales incluidos	2 pilas de 9 V
Impermeable	Bobina resistente al agua hasta 1 m (3,3 pies)
Temperatura de funcionamiento	De -10°C a 40°C (de 14°F a 104°F)
Temperatura de almacenamiento	-20°C a 70°C (-4°F a 158°F)

El equipamiento puede variar según el modelo o los elementos pedidos con su detector. Minelab se reserva el derecho de responder a los continuos avances técnicos introduciendo cambios en el diseño, el equipamiento y las características técnicas en cualquier momento. Para conocer las especificaciones más actualizadas de su detector INTREPID, visite www.minelab.com

Conformidad

DECLARACIÓN DE LA COMISIÓN FEDERAL DE COMUNICACIONES [FCC]

Este dispositivo cumple la parte 15 de las normas de la FCC. El funcionamiento está sujeto a las dos condiciones siguientes: [1] Este dispositivo no puede causar interferencias perjudiciales, y [2] este dispositivo debe aceptar cualquier interferencia recibida, incluidas las interferencias que puedan causar un funcionamiento no deseado.

Parte responsable de los EE.UU.:

MINELAB AMERICAS INC, 123
Ambassador Drive, Suite 123,
Naperville, IL 60540, EE.UU.
ComplianceManager@cDminelab.com.au



Este símbolo indica que el equipo y sus accesorios eléctricos no deben desecharse como basura doméstica. Estos artículos no deben eliminarse como residuos urbanos sin clasificar y deben llevarse a un punto de recogida certificado para su reciclaje y eliminación adecuada. Véase 2012/19/UE [Residuos de aparatos eléctricos y electrónicos].

Ten symbol oznacza, że urządzenia i jego akcesoriów elektrycznych nie wolno wyrzucać razem z odpadami domowymi. Przedmiotów tych nie wolno wyrzucać razem z nieposortowanymi odpadami domowymi oraz należy je przekazać do certyfikowanego punktu zbiórki w celu recyklingu i właściwej utylizacji. Patrz Dyrektywę 2012/19/UE [Zużyty sprzęt elektryczny i elektroniczny].

DECLARACIÓN DE CONFORMIDAD SIMPLIFICADA UE Y UKCA

Por la presente, Minelab Electronics Pty Ltd declara que el tipo de equipo de radio [Refiérase a los equipos enumerados en la Tabla 1] cumple con la Directiva 2014/53/UE y The Radio Equipment Regulations 2017 [S.I. 2017/1206], El texto completo de las declaraciones de conformidad de la UE 6 UKCA está disponible en la siguiente dirección de Internet: www.minelab.com/compliance

UPROSZCZONA DEKLARACJA ZGODNOŚCI UE

Niniejszym firma Minelab Electronics Pty Ltd deklaruje, że typ urządzenia radiowego [patrz urządzenia wymienione w tabeli 1] jest zgodny z dyrektywą 2014/53/UE. Pełny tekst deklaracji zgodności UE jest dostępny pod następującym adresem internetowym: www.minelab.com/compliance

Cuadro | Tabeli 1



INTREPID



5.82 kHz



< -30 dBm

Representante autorizado de la UE | Upowazniony przedstawiciel:

Minelab International Ltd., Penrose One,
Penrose Dock, T23KW81, Irlanda minelab@cDminelab.ie

Esta obra está amparada por la licencia Creative Commons Reconocimiento-NoComercial-SinObraDerivada 4.0 Internacional [CC BY-NC-ND 4.0]. Licencia internacional. Para ver una copia de esta licencia, visite:

<http://creativecommons.org/licenses/by-nc-nd/4.0/>

creative commons





www.minelab.com

4901-0523-ES-1